

Was ist neu an der HSM-800 Mechanik

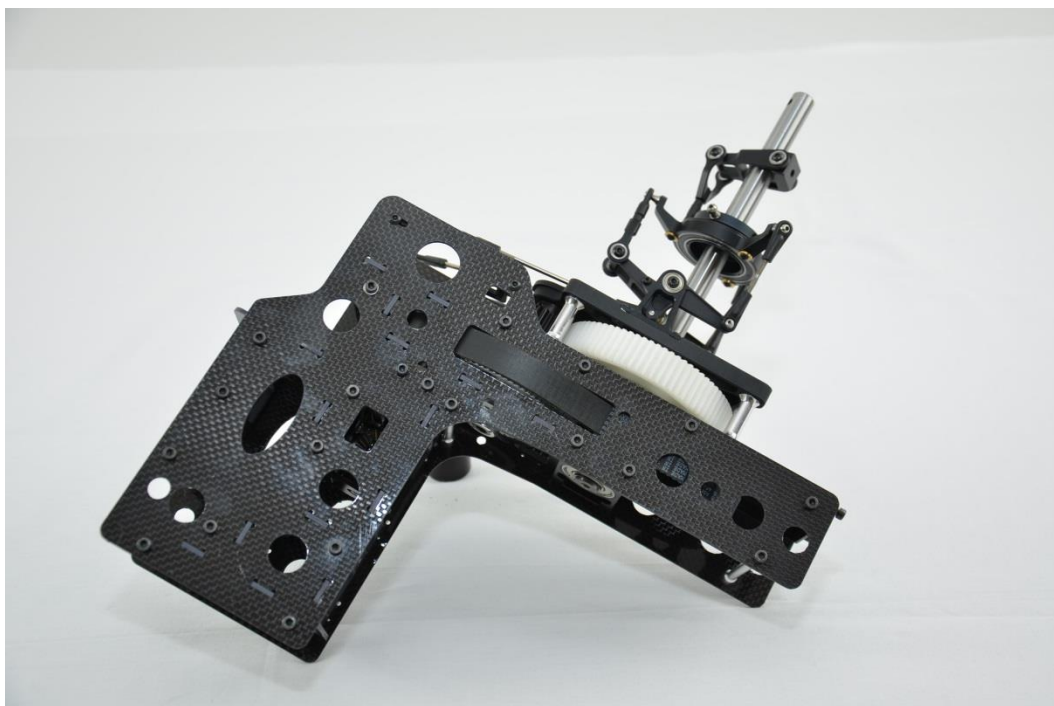

neue Seitenplatten aus Carbon
geänderter Strukturaufbau, daher höhere Steifigkeit

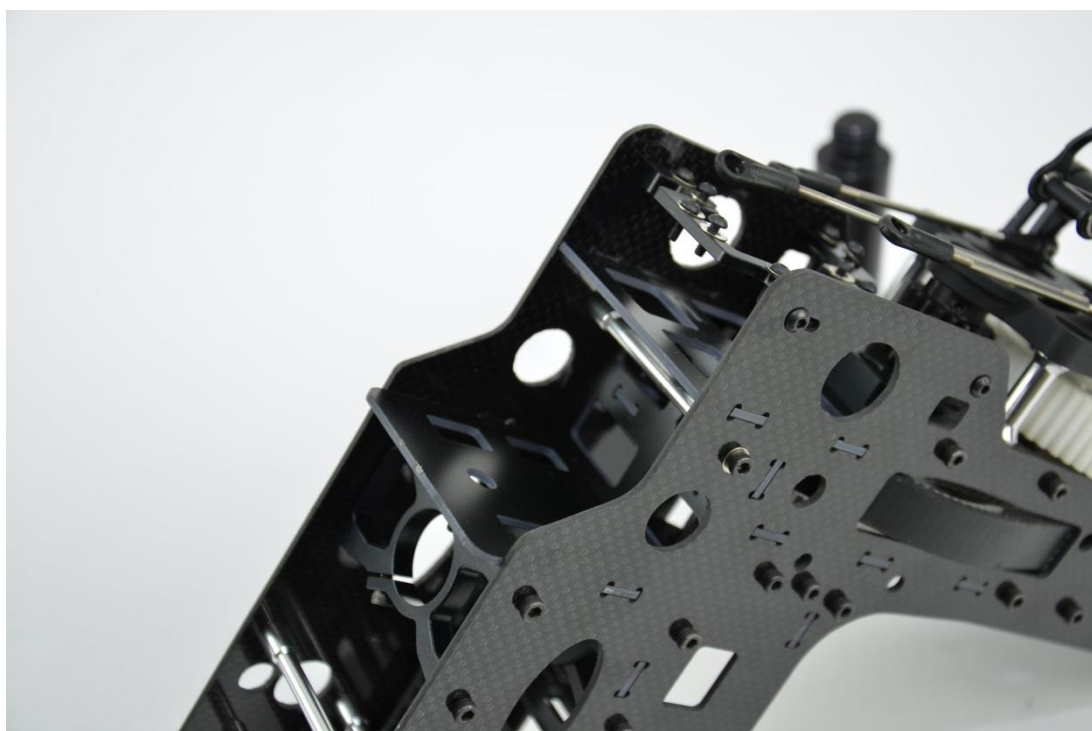

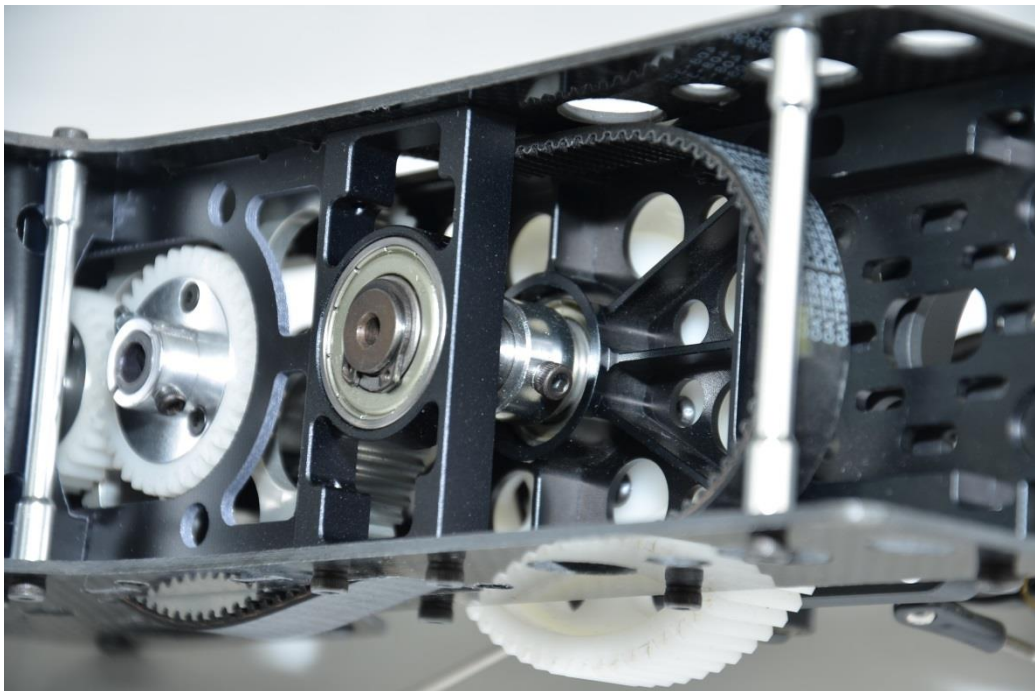

**3-fach gelagerte Hauptrotorwelle
geänderte Sicherung**

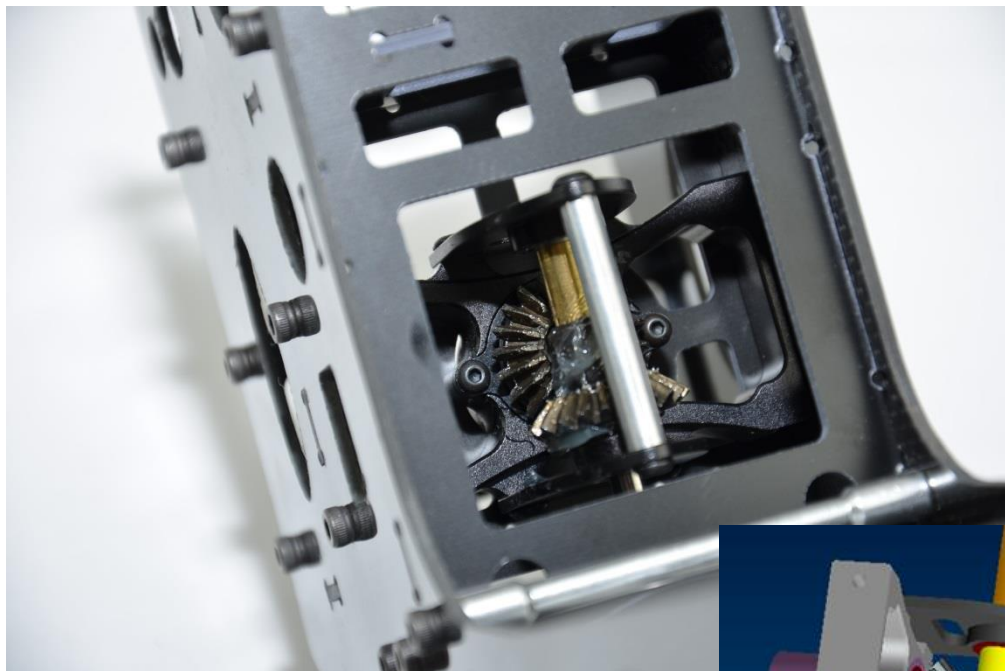

Komplett geänderter Heckabtrieb

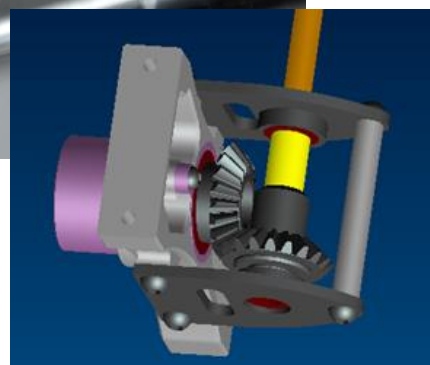

Längere Lagerhaltung

für das Kegelrad im Abtrieb

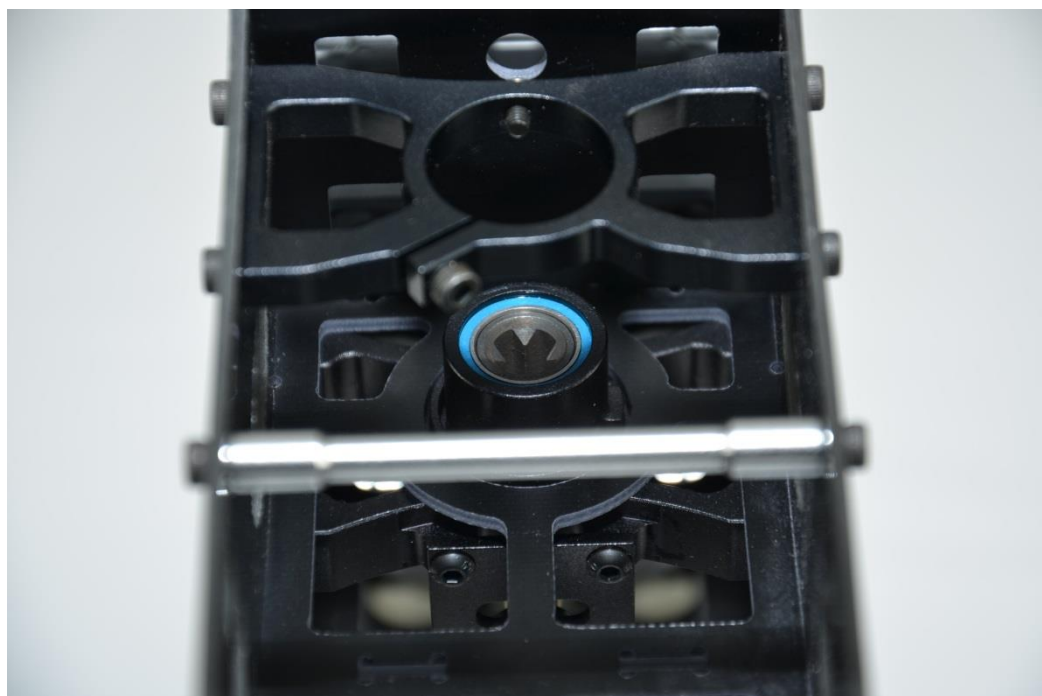

Taumelscheibe komplett Aluminium

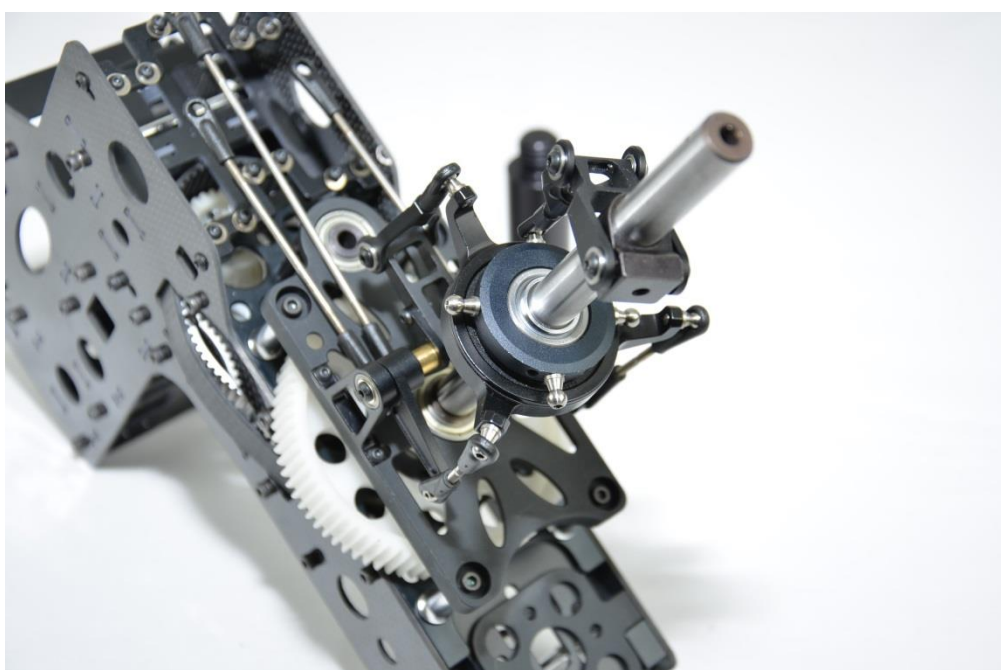

Neuer Hauptrotorkopf, einteiliges Zentralstück Alu

Alu Blatthalter



Komplett neuer Heckrotor bei den Mehrblattvarianten

Komplett aus Aluminium



Des weiteren

- alle Komponenten wurden aus hochwertigeren Materialien gefertigt
- neues Laserschweißverfahren für die Kegelräder, maßhaltigeres Ergebnis
- komplett neuer hochwertigerer Lagersatz